



CERTYFIKOWANE:

PLACE ZABAW | ALTANY | DOMKI | MEBLE OGRODOWE | ŁAWKI PARKOWE | DREWUTNIE www.marpis.pl

Nazwa urządzenia: **BIEGACZ**



Render poglądowy urządzenia

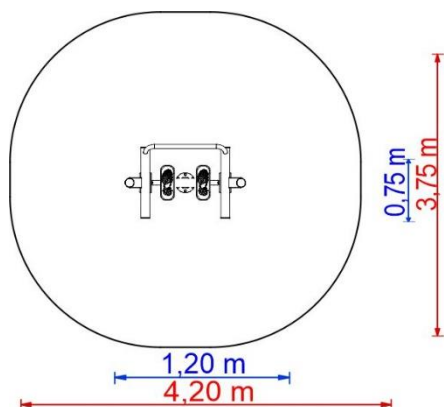
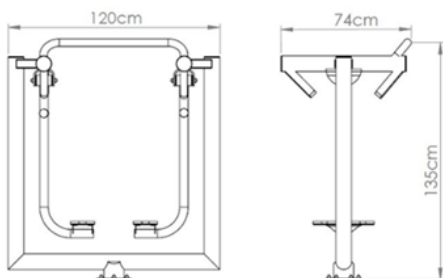

OPCJONALNIE URZĄDZENIE MOŻE BYĆ MONTOWANE DO
SŁUPA BĄDŹ DO PYLONU.

Karta techniczna

**Siłownia
plenerowa**

Biegacz

Wymiary urządzenia: 1,20m x 0,75m
Wysokość całkowita: 1,35m
Strefa funkcjonowania: 3,75m x 4,20m
Urządzenie zgodne z normą PN-EN 16630:2015-06

MATERIAŁY KONSTRUKCYJNE

Konstrukcja nośna wykonana z rur stalowych o przekroju $\phi 114$, $\phi 60$, $\phi 48$, $\phi 38$.

Zakończenia rur zaślepione. Stopnice (talerzyki obrotowe) wykonane z płyty HDPE.

Nakrętki kołpakowe ze stali nierdzewnej zabezpieczone przed odkręcaniem, łożyska zamknięte bezobsługowe.

Wszystkie elementy metalowe poddane obróbce strumieniowo-ściernej a następnie malowane proszkowo podkładem cynkowym oraz farbą proszkową poliestrową odporną na warunki atmosferyczne i promienie UV.

Urządzenie przykręcane do kotwy stalowej zamontowanej na stałe w betonowych fundamentach.

OPIS FUNKCJONALNY URZĄDZENIA

Urządzenie wzmacnia mięśnie brzucha, bioder i tułowia;

- korzystnie wpływa na układ krążeniowo-oddechowy
- poprawia koordynację ruchową
- wspomaga redukcję tkanki tłuszczowej

UŻYTKOWNICY

Osoby powyżej 14 roku życia i min. 140 cm wzrostu

Z urządzenia może korzystać tylko jedna osoba.

Dopuszczalne obciążenie urządzenia: maksymalnie 120kg

SPOSÓB UŻYTKOWANIA

Chwyćmy oburącz poręcz, ustaw stopy na podestach.

Wyprostuj plecy i wykonuj naprzemienne ruchy nóg w przód i tył.

MONTAŻ

W stopie betonowej z betonu klasy B15/B20 (głębokość posadowienia 0,5-0,7m)